

50W, 宽电压输入, 隔离稳压单路输出

- 2" x1" x0.4" 英寸六面金属屏蔽封装
- 效率高达90%
- 2:1宽电压范围输入
- 1500V隔离电压
- 输入欠压保护
- 远程控制关断
- 过载保护/ 持续短路保护
- 符合UL/EN/IEC60950-1.CE 标准

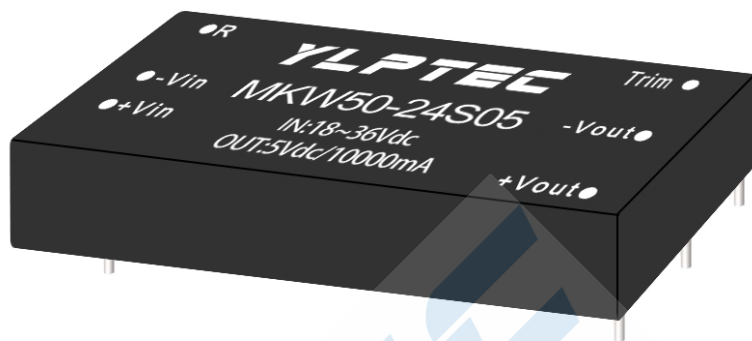

RoHS

## 产品选型列表

认证	产品型号 <sup>①</sup>	输入电压范围 (Vdc)		输出电压/电流		输入电流		最大容性负载	效率@满载
		标称值 <sup>②</sup> (范围值)		输出电压 (Vdc)	输出电流 (mA)	满载 mA	空载 mA	μF	% Min/TPY
-	MKW50-12S033	12 (9~18)		3.3	10000	3090	85	25800	89
	MKW50-12S05			5	10000	4630	110	17000	90
	MKW50-12S12			12	4170	4580	160	2900	91
	MKW50-12S15			15	3330	4580	160	1900	91
	MKW50-12S24			24	2080	4580	250	750	91
-	MKW50-24S033	24 (18~36)		3.3	10000	1550	50	25800	89
	MKW50-24S05			5	10000	2260	70	17000	92
	MKW50-24S12			12	4170	2260	85	2900	92
	MKW50-24S15			15	3330	2260	85	1900	92
	MKW50-24S24			24	2080	2290	110	750	91
-	MKW50-48S033	48 (36~75)		3.3	10000	770	35	25800	89
	MKW50-48S05			5	10000	1130	45	17000	92
	MKW50-48S12			12	4170	1130	50	2900	92
	MKW50-48S15			15	3330	1130	50	1900	92
	MKW50-48S24			24	2080	1150	60	750	91

输入特性

输入特性

输入电压范围	12VDC输入	W:9~18V
	24VDC输入	W:18~36V
	48VDC输入	W:36~75V
输入欠压保护	启动	8.8V
	关断 @9Vinmin	8.0V
	启动 @18Vinmin	17V
	关断 @18Vinmin	16V
	启动 @43Vinmin	42V
	关断 @43Vinmin	41V
输入浪涌电压(100ms max)	36Vinmax	50V max
	75Vinmax	80V max
	160Vinmax	180V max
输入滤波类型	LC 型	
正逻辑远程开关	参考应用图	

通用特性

隔离电压	输入-输出	1500 VDC
	输入-外壳	1500 VDC
	输出-外壳	500 VDC
绝缘电阻	(500VDC)	1000MΩ min
隔离电容	100KHz/0.1V	1000pF typ.
开关频率		500kHz typ.
工作温度		-40~+85℃
外壳温度		105℃ max.
冷却方式		自然空冷
存储温度		-55℃ to +105℃
存储湿度	无凝结	95%RH max
平均无故障时间	MIL-HDBK-217F	1000K.Hours
大小尺寸	10W-40W	50.8 x 25.4 x 10.2 mm
	50W	50.8 x 25.4 x 16.0 mm
金属外壳重量	五面屏蔽金属外壳	20g

输出特性

输出电压精度		±1.5% max
瞬态响应偏差	25% 负载阶跃变化	±5% Vout
瞬态恢复时间	25% 负载阶跃变化	<500us
输出电压可调范围		90-110%Vout
温度漂移系数		±0.03%/℃
输出短路保护		可持续, 自恢复
线性调节率	满载, 输入从低电压到高电压	±0.2%max
负载调节率	从5%到100%的负载	±0.5%max
纹波&噪声		100 mVp-p typ.
输出过流保护		110%-160%
启动时间		50ms max.

EMC 特性

EMI 传导骚扰	EN 55032, FCC part 15	B
EMI 辐射骚扰	EN 55032, FCC part 15	B
EMS 静电放电	EN 55024	
EMS 辐射抗扰度	EN 61000-4-2 Air ± 6kV, Contact±4kV	B
EMS 脉冲群抗扰度	EN 61000-4-3 10V/m	A
EMS 浪涌抗扰度	EN 61000-4-4 ±2kV	B
EMS 传导骚扰抗扰度	EN 61000-4-5 ±2kV	B
	EN 61000-4-6 10Vrms	A

外观尺寸及引脚定义

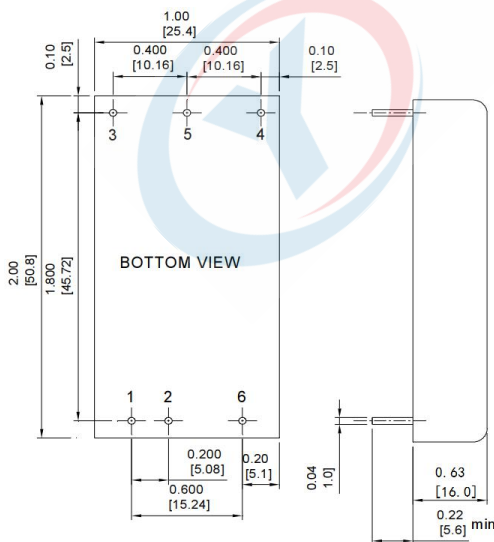

引脚定义

引脚	单路输出
1	+Input
2	-Input
3	+V Output
4	Trim
5	-V Output
6	Remote

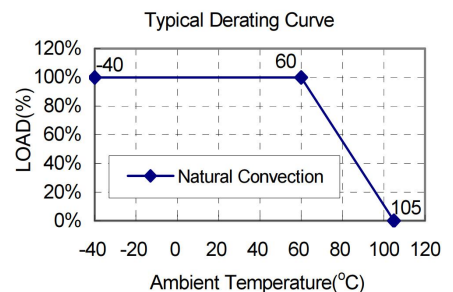

设计参考电路

应用电路

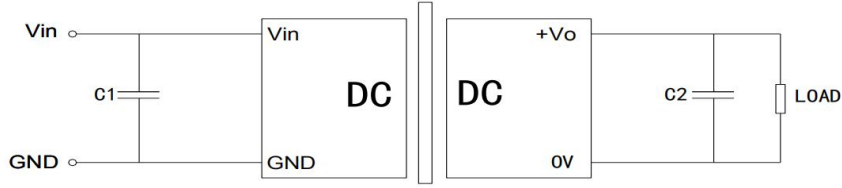

C1典型值: 2.2uF/1W额定功率

C2典型值: 100uF/1A 额定电流

远程关断/启动应用图

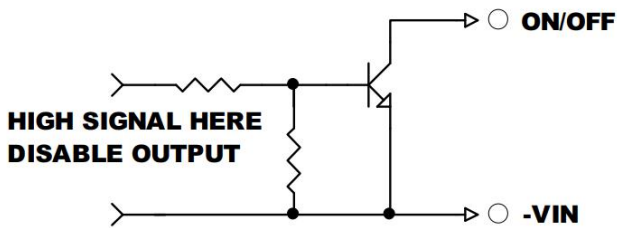

输出电压微调应用图

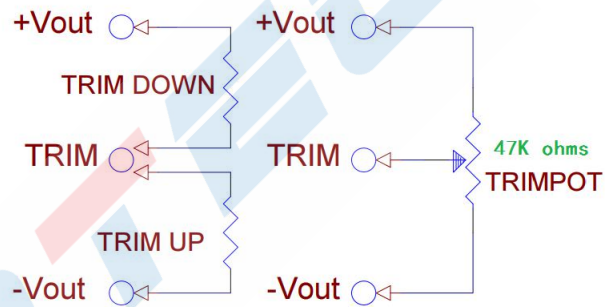

EMC 应用电路

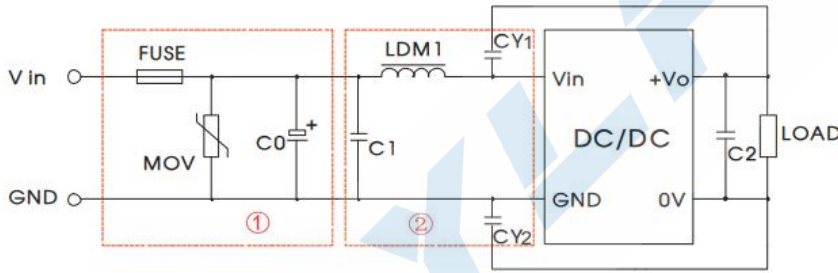

元件	参数
FUSE	根据实际做选择
MOV	根据实际做选择
C0	220uF 电解电容
C1	2.2uF/1W
C2	100uF/1A
LDM1	根据实际做选择
CY1	1nF/2KV
CY2	1nF/2KV

第一部分用于EMC测试, 第二部分用于EMI滤波, 可根据需要选择

注意事项

1. 本产品使用时除了负载不能超过最大负载(即满负载)以外,在整个输入电压范围内,其输出最小负载不能小于满负载的5%,否则输出纹波可能会迅速增大,不能保证产品性能均符合本手册中之所有性能指标;
2. 本产品不支持热插拔,不能并联使用;
3. 选用10uF铝电解电容器和0.1uF陶瓷电容,用平行测试法测量输出纹波和噪声;
4. 正逻辑远程控制  
 模块开启           Remote 脚施电压>+3.5V 或者开路  
 模块关断           Remote脚施电压< 0.5Vdc 或者与输入短接
5. 环境温度在 60°C 以上需要降额使用,在+105°C 时线性降至零功率
6. 建议双路输出模块负载不平衡度: ≤±5%,如果超出±5%,不能保证产品性能均符合本手册中之所有性能指标,具体情况可直接与我司技术人员联系;